



TOPOLINO

BEDIENUNGSANLEITUNG TONWERK SPEICHEROFEN

T-LOFT

INSTRUCTIONS D'UTILISATION DU POELE À ACCUMULATION TONWERK

OPERATING INSTRUCTIONS TONWERK STORAGE HEATING STOVES

ISTRUZIONI PER L'USO DELLA STUFA D'ACCUMULO TONWERK

TONWERK-SPEICHERÖFEN

AUSZEICHNUNGEN:

- Design Preis Schweiz
- MUT-Umweltpreis, Auszeichnung für umweltfreundliche Entwicklungen
- red dot award, für hohe Designqualität, Designzentrum Nordrhein-Westfalen
- VHe-Qualitäts- und Gütesiegel für typengeprüfte Speicheröfen
- Eidgenössischer Preis für Gestaltung, Produktdesign
- Design Plus, ISH Frankfurt

DISTINCTIONS OBTENUES PAR LES

POELES À ACCUMULATION TONWERK:

- Design Preis Schweiz (Prix du Design Suisse)
- MUT-Umweltpreis (Prix de l'environnement MUT), distinction accordée aux développements écologiques
- red dot award, pour un design de haute qualité, Centre du design de Rhénanie du Nord-Westphalie
- Certifié par un sceau de qualité VHe en tant que poêle à accumulation homologué
- Eidgenössischer Preis für Gestaltung, Produktdesign (Concours Swiss Design Prize, design du produit)
- Design Plus, ISH Francfort

TONWERK STORAGE HEATING STOVES

AWARDS:

- Design Preis Schweiz (Switzerland Design Award)
- MUT Umweltpreis, award for ecofriendly developments
- red dot award, for high designquality, Design Centre of North Rhine-Westphalia
- VHe seal of quality and approval for type-approved storage heating stoves
- Eidgenössischer Preis für Gestaltung (Swiss Federal Design Award), product design
- Design Plus, ISH Frankfurt

PREMI RICEVUTI DALLE STUFE

D'ACCUMULO TONWERK:

- Design Preis Schweiz (premio svizzero per il design)
- MUT-Umweltpreis, premio per lo sviluppo ecologico
- red dot award, premio per il design di alta qualità del centro di design della Renania Settentrionale-Vestfalia
- VHe marchio di qualità per le stufe d'accumulo omologate
- Eidgenössischer Preis für Gestaltung, Produktdesign (premio elvetico per la forma, il design dei prodotti)
- Design Plus, ISH Frankfurt

design
preis
SCHWEIZ



reddot award

mut
Umweltpreis
2000



1. LA STUFA D'ACCUMULO TONWERK – UN PRODOTTO SVIZZERO DI QUALITÀ

- 1.1 La stufa d'accumulo
- 1.2 Il calore radiante

2. DA SAPERE SULLA LEGNA E L'AMBIENTE

- 2.1 Che cos'è la legna
- 2.2 Tutela ambientale
- 2.3 Acquistare legna da ardere
- 2.4 Essiccazione e conservazione della legna
- 2.5 Tipi di legna e potere calorifico
- 2.6 Unità di misura della legna
- 2.7 Che cosa accade quando la legna arde

3. AUTORIZZAZIONI E CERTIFICAZIONI

- 3.1 Autorizzazione
- 3.2 Tipo di costruzione 1
- 3.3 Marchio di qualità
- 3.4 Conformità CE
- 3.5 Targhetta di designazione

4. SICUREZZA ANTINCENDIO

- 4.1 Distanza di sicurezza dalle stufe d'accumulo Tonwerk fisse
- 4.2 Distanza di sicurezza dalle stufe d'accumulo Tonwerk girevoli
- 4.3 Avvertenze generali per la sicurezza
- 4.4 Avvertenze per la sicurezza della canna fumaria

5. ISTRUZIONI PER L'USO

- 5.1 Prima della prima accensione
- 5.2 Riguardo all'alimentazione della stufa
- 5.3 Avvertenze generali
 - 5.3.1 Essiccamento della vernice nel tubo della stufa
 - 5.3.2 Cappa aspirante e impianto di ventilazione
 - 5.3.3 Funzionamento nei periodi di transizione e in condizioni difficili
 - 5.3.4 Preparazione dell'accensione

6. ACCENSIONE DELLA STUFA

- 6.1 Riattizzare il fuoco

7. PULIZIA E MANUTENZIONE DELLA STUFA

- 7.1 Pulizia del camino
- 7.2 Pulizia del tronchetto di scarico fumi

8. QUALCHE TRUCCO

9. GARANZIA

- 9.1 Condizioni per la garanzia
- 9.2 Esclusione della garanzia

Allegato: certificato di garanzia

1. STUFE D'ACCUMULO TONWERK – UN PRODOTTO SVIZZERO DI QUALITÀ

Grazie per aver acquistato una stufa d'accumulo Tonwerk.

Questo manualetto intende informarvi sui temi del riscaldamento e della legna e sull'utilizzo della vostra stufa d'accumulo Tonwerk. Prima della messa in funzione vi preghiamo di leggere attentamente le istruzioni e di attenervi alle stesse.

POSSIAMO DIRCI SODDISFATTI DEL NOSTRO LAVORO SE CHIARIAMO OGNI VOSTRO DUBBIO.

In un periodo in cui siamo consapevoli del nostro fabbisogno di energia, la materia prima legna ci chiede di ricavare la massima energia con le emissioni di anidride carbonica più basse.

Noi vogliamo utilizzare in modo efficace legna, fuoco, e il calore che ne deriva.

ABBIAMO CREATO PER VOI UNO SPAZIO VITALE PER LA COMBUSTIONE DELLA LEGNA: LA STUFA D'ACCUMULO TONWERK!

La vostra stufa d'accumulo Tonwerk vi conquisterà grazie al suo design straordinario unito alla tecnica più innovativa: **è costruita artigianalmente in Svizzera!**

**UNA STUFA
D'ACCUMULO TONWERK
VI REGALA QUOTIDIANAMENTE
LA SENSAZIONE
DI BENESSERE DEL CALORE
DEI RAGGI SOLARI**

**POTETE FAR SPLENDERE
IL SOLE OGNI VOLTA
CHE LO DESIDERATE!**



Il legno costituisce, insieme alla pietra e all'osso, il materiale più antico del mondo

1.1 LA STUFA D'ACCUMULO

La stufa d'accumulo è un focolare di ceramica o pietra naturale. L'energia o il calore liberati dalla combustione della legna vengono assorbiti dall'accumulatore di ceramica. In seguito alla combustione della legna, esso emana nell'ambiente, fungendo da scambiatore di calore, l'energia accumulata nel tempo sotto forma di calore radiante ben dosato.

1.2 IL CALORE RADIANTE

Il calore radiante viene percepito come particolarmente benefico dall'organismo umano. È fisiologicamente salutare e gradevole.

Il calore radiante è trasmesso attraverso onde elettromagnetiche nell'area degli infrarossi; attraversa l'aria senza affievolirsi e senza riscaldarla. Genera calore solo quando colpisce corpi solidi come pareti, oggetti o anche persone. Abbiamo tutti sperimentato quest'effetto durante le giornate invernali di sole: anche se l'aria è molto fredda, sulla pelle si avvertono i raggi caldi del sole. L'uomo se ne serve e ne gode fin dai tempi remoti.

Si viene a creare una temperatura al di sopra di quella effettiva dell'aria, e questo spiega il grande vantaggio e la persistenza del calore radiante.

2. DA SAPERE SULLA LEGNA E L'AMBIENTE

**LA LEGNA – NATURALE
E INTELLIGENTE!**

**IL FUTURO È APPENA
COMINCIATO!**

2.1 CHE COS'È LA LEGNA?

Sapete che cosa mettete nel focolare della vostra stufa d'accumulo Tonwerk quando la caricate di legna?

Si tratta di: 50% di carbonio, 42% di ossigeno, 6% di idrogeno e il restante 2% di sostanze minerali, azoto, oli, resine, concianti e coloranti.

...Ecco che cos'è la legna!

2.2 TUTELA AMBIENTALE

Con la combustione di legna da ardere si libera tanta CO₂ quanta un albero ne ha assorbita dall'atmosfera durante la propria crescita.

Se poi il combustibile proviene dai dintorni, dal trasporto non derivano emissioni di CO₂.

La legna che si decompone nei boschi produce la stessa quantità di CO₂ della combustione.

i

La legna non contribuisce all'effetto serra!

i

La legna è energia solare accumulata.

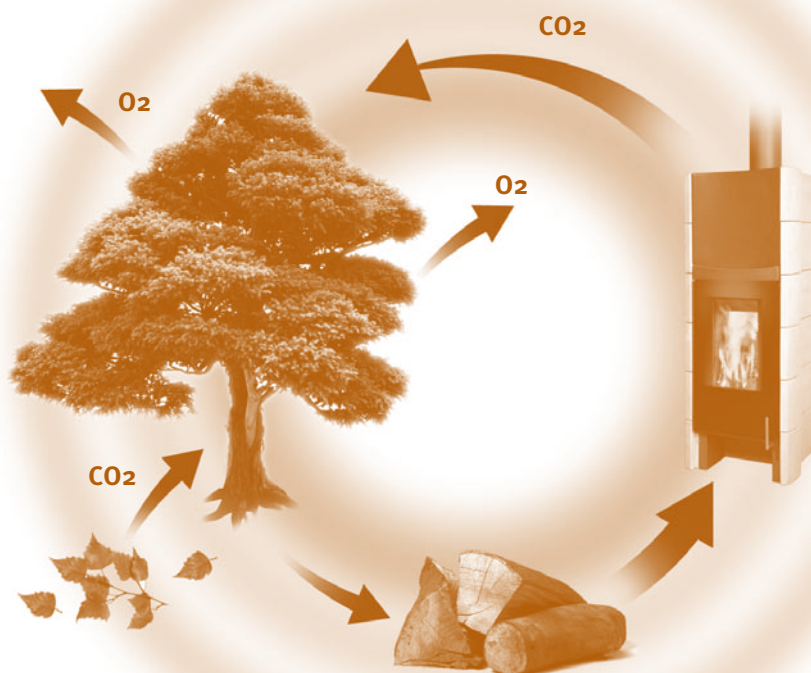

2.3 ACQUISTARE LA LEGNA DA ARDERE

Dove trovo la mia legna da ardere?

ACQUISTARE LEGNA PRONTA

In commercio si trova legna pronta:

- Pronta all'uso – stagionatura di almeno due anni
- Pre-essiccata – stagionatura di un anno
- Fresca di taglio.

Ogni negoziante dispone di uno strumento per misurare l'umidità della legna: controllate la merce acquistata. Non si dovrebbe superare l'umidità residua ideale, che corrisponde a un valore tra il 12% e il 15%!

PREPARARE DA SÉ LA LEGNA DA ARDERE

È possibile acquistare legna ancora da lavorare presso l'ufficio forestale, i proprietari di un bosco o dal comune:

- Tronchi che si trovano nel bosco
- Tronchi lavorati sul ciglio della strada

Che si tagli da sé o si acquisti, l'importante è che **la legna sia stata fatta essiccare per almeno due anni prima di arderla!**

2.4 ESSICCAZIONE E CONSERVAZIONE DELLA LEGNA

ESSICCAZIONE

Il contenuto idrico del combustibile ha un grande influsso sulla combustione. La vostra legna dev'essere più secca possibile: solo allora potrà dare molto calore e ardere senza nuocere all'ambiente. La legna appena tagliata contiene, a seconda della stagione e del tipo di legno, tra il 45% e il 60% di umidità. Dopo un'essiccazione ottimale, questa quantità scende al di sotto del 15%. Per questo sono necessari circa due anni, per alcuni tipi di legna anche di più.



La legna umida danneggia il vostro focolare e riduce il potere calorifico!

CONSERVAZIONE

Affinché la legna da ardere possa essiccare correttamente, dev'essere spaccata in piccoli pezzi. Controllate voi stessi che la circonferenza non superi i 20-25 cm. Conservate la legna all'aperto, proteggetela da pioggia e neve e assicuratevi che abbia una buona aerazione.



Mai ardere: rifiuti, legna bagnata, mattonelle di carbone!

2.5 TIPOLOGIE DI LEGNA E POTERE CALORIFICO

Il potere calorifico descrive l'energia termica liberata dalla combustione di un chilogrammo di combustibile in determinate condizioni, ed è calcolato in base al volume, indicato in metri cubi.

I differenti tipi di legna sono caratterizzati da un diverso potere calorifico:

TIPOLOGIE DI ALBERO	VALORE CALORIFICO
Legname da latifoglie	
Faggio, quercia, robinia	2100 kWh/m ³
Betulla	1900 kWh/m ³
Acero	1900 kWh/m ³
Legname da conifere	
Douglasia, pino	1700 kWh/m ³
Larice	1700 kWh/m ³
Abete rosso, abete	1500 kWh/m ³

I valori si riferiscono a legna con il 15% di umidità residua.

UNA STUFA D'ACCUMULO TONWERK PUÒ ESSERE AZIONATA CON TUTTI I SUDETTI TIPI DI LEGNA.



La legna di larice produce, in virtù degli abbondanti oli e resine, un forte scoppietto.

2.6 UNITÀ DI MISURA DELLA LEGNA

m³ – metro cubo: unità di misura per un metro cubo di legna piena;

st – stero: unità di misura per una cascata di legna a pezzi con un volume totale di 1 m³ compresi gli interstizi vuoti. Uno stero corrisponde all'incirca a 0,7 metri cubi.

m³T: unità di misura per 1 m³ di legna da ardere sminuzzata (truciolato). Un m³T corrisponde a 0,7 steri e a ca. 0,5 metri cubi.

A OGNI ORDINE FATE ATTENZIONE ALL'UNITÀ DI MISURA INDICATA!

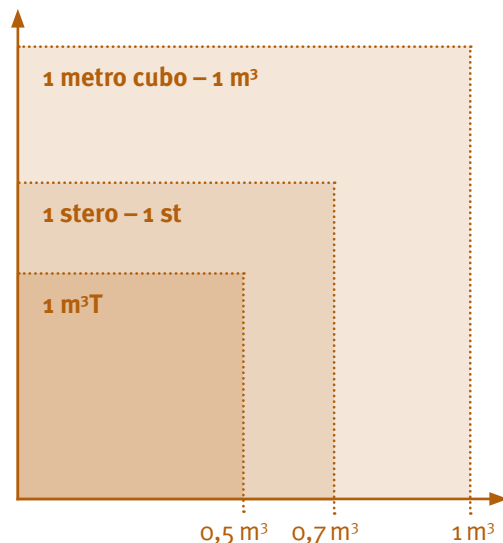

2.7 CHE COSA ACCADE QUANDO LA LEGNA ARDE?

La combustione è un'ossidazione rapida di materiale con formazione di fiamme. Quando la legna arde, l'ossigeno nell'aria si unisce al carbonio e all'idrogeno presenti nella legna. In questo modo, l'energia viene emessa sotto forma di calore e luce. I prodotti di una combustione completa sono, idealmente, solo anidride carbonica, cenere – formata prevalentemente dalle componenti minerali della legna – e acqua.

Il processo di combustione della legna si può suddividere approssimativamente in tre fasi:

Riscaldamento ed essiccazione: in questa prima fase l'acqua immagazzinata nel combustibile e altro materiale volatile evaporano.

Pirolisi: in questa seconda fase il combustibile si disgrega a temperature a partire da circa 150°C.

Combustione vera e propria (ossidazione): in questa terza fase i gas formati nelle due fasi precedenti reagiscono con l'ossigeno nell'aria producendo anidride carbonica e acqua. Anche il carbone di legna, con il tempo, arde completamente nel bruciere. Come unico residuo della combustione rimane la cenere restante. Le singole fasi della combustione sono facilmente osservabili davanti al fuoco.



L'uso della legna è protezione climatica attiva!



Un fuoco necessita di tre elementi: combustibile, ossigeno e calore.

3. AUTORIZZAZIONI, CERTIFICAZIONI

3.1 AUTORIZZAZIONE

La vostra stufa d'accumulo Tonwerk è testata secondo le seguenti norme: DIN 18891 Art 15a B-VG tipo di costruzione 1; EN 13240

3.2 TIPO DI COSTRUZIONE 1 - SPORTELLO CON CHIUSURA AUTOMATICA

La stufa d'accumulo Tonwerk è dotata, conformemente agli standard, di uno sportello con chiusura automatica, il quale costituisce un importante elemento di utilità e di sicurezza. Lasciandolo andare, lo sportello si chiude automaticamente. Così la stufa d'accumulo Tonwerk è adatta a essere collegata a camini con allacciamento multiplo (più stufe con tipo di costruzione 1 allo stesso camino).



3.3 MARCHIO DI QUALITÀ

Sulla base di questo test sono state conferite le seguenti abilitazioni:

Schweizerische Brandschutzzulassung der Vereinigung Kantonaler Feuerversicherungen (associazione delle assicurazioni cantonali contro gli incendi) VKF-Nr. Z 11753

Marchio di qualità per focolari della Vereinigung für Holzenergie Schweiz (associazione svizzera per l'energia del legno) VHe-Nr. 0104/2



3.4 CONFORMITÀ CE

Il produttore, Tonwerk Lausen AG, dichiara che la stufa d'accumulo Tonwerk è conforme alla norma EN 13240 e che i correnti standard di qualità sono tenuti sotto controllo.

Rhein-Ruhr-Feuerstättenprüfstelle GmbH; RRF400097

3.5 TARGHETTA DI DESIGNAZIONE

La targhetta di designazione si trova in basso, sulla facciata del focolare.

4. SICUREZZA ANTINCENDIO

Osservate scrupolosamente le norme nazionali ed europee, le disposizioni locali e quelle relative alla legislazione edilizia, nonché quelle dei vigili del fuoco. Il vostro partner Schornsteinfeger o Tonwerk vi informerà volentieri.

4.1 DISTANZE DI SICUREZZA PER STUFE D'ACCUMULO TONWERK FISSE: T-LOFT, TOPOLINO

Distanza di sicurezza A

Lati e retro della stufa necessitano di una distanza minima da materiali infiammabili di 10 cm

Distanza di sicurezza B

I tubi dei gas di scarico necessitano di una distanza minima da materiali infiammabili di 20 cm

Distanza di sicurezza C+D

Materiali infiammabili del pavimento necessitano di una distanza minima di 50 cm anteriormente, di 30 cm lateralmente

Distanza di sicurezza E

Le aperture del focolare necessitano nella zona dell'irradiazione di una distanza dagli elementi infiammabili di 80 cm

Distanza di sicurezza F

La distanza minima dall'estremità superiore al soffitto è di 50 cm

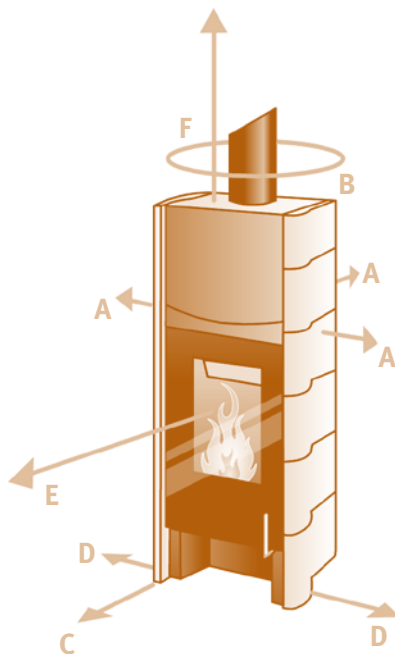

4.2 DISTANZE DI SICUREZZA PER STUFE D'ACCUMULO GIREVOLI TONWERK: T-LOFT, TOPOLINO

Distanza di sicurezza A

Lati e retro della stufa necessitano di una distanza minima da materiali infiammabili di 10 cm

Distanza di sicurezza B

I tubi dei gas di scarico necessitano di una distanza minima da materiali infiammabili di 20 cm

Distanza di sicurezza C+D

La zona complessiva della rotazione necessita di una distanza minima di 50 cm

Distanza di sicurezza E

La zona complessiva della rotazione necessita di una distanza minima di 80 cm

Distanza di sicurezza F

La distanza minima dall'estremità superiore al soffitto è di 50 cm

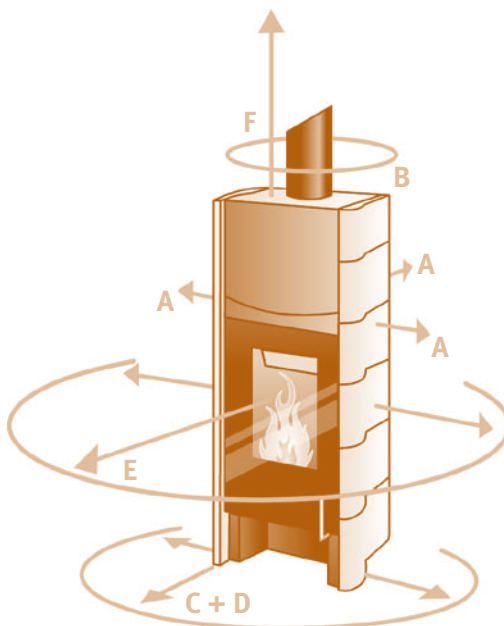

4.3 AVVERTENZE GENERALI PER LA SICUREZZA

- Non lasciate mai bambini da soli o incustoditi nei pressi del focolare acceso
- Istruite i vostri bambini sul comportamento da tenere con il focolare
- Durante la combustione, la stufa diventa molto calda: pericolo di ustione
- Evitate di toccare le superfici esterne della stufa mentre è in funzione
- Non bruciate rifiuti o legno laccato
- Smaltite la cenere solo dopo il suo totale raffreddamento
- In caso di difetti di tenuta informate immediatamente il rivenditore specializzato
- Attenetevi alle nostre indicazioni nelle istruzioni per l'uso, esercitando così una protezione attiva dell'ambiente e contro gli incendi

4.4 AVVERTENZE PER LA SICUREZZA DELLA CANNA FUMARIA

Prima dell'installazione della stufa d'accumulo Tonwerk fate verificare assolutamente dal vostro spazzacamino o da un esperto la regolarità delle condizioni e delle funzionalità.

In questo modo create le condizioni ideali per un riscaldamento senza problemi.

5. ISTRUZIONI PER L'USO

5.1 PRIMA DELLA PRIMA ACCENSIONE

Gentile Cliente, ora è stato istruito da uno dei nostri rivenditori specializzati in merito all'alimentazione della Sua stufa d'accumulo Tonwerk.

In queste istruzioni per l'uso desideriamo rivedere ancora una volta i singoli passaggi, affinché Lei possa sempre utilizzare con facilità la Sua stufa d'accumulo Tonwerk.

Legga attentamente le istruzioni per l'uso e si attenga scrupolosamente alle stesse. Qualora avesse ulteriori domande, il Suo rivenditore specializzato le fornirà un ulteriore aiuto.

5.2 RIGUARDO ALL'ALIMENTAZIONE DELLA STUFA

Cos'è cosa?

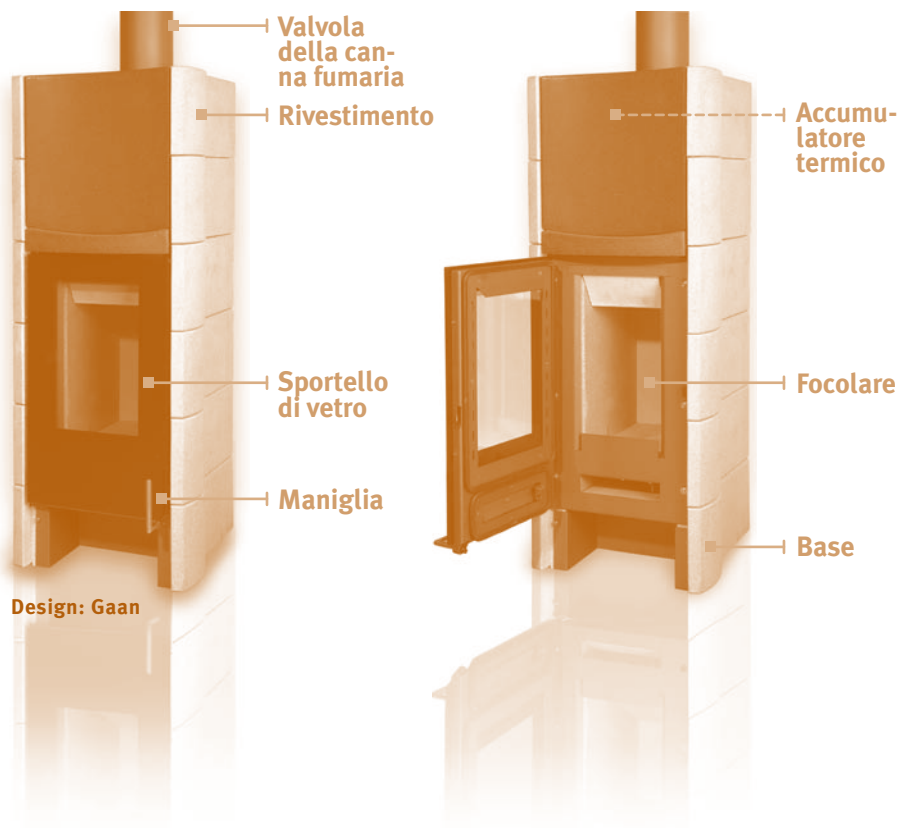

5.3 AVVERTENZE

5.3.1 ESSICCAMENTO DELLA VERNICE NEL TUBO DELLA STUFA

Alle prime accensioni verrà prodotto un odore sgradevole dovuto all'essiccamento della vernice nel tubo della stufa.

Assicuratevi del completo riempimento della camera di combustione: solo così la stufa d'accumulo Tonwerk raggiungerà la temperatura ottimale, accelerando così l'essiccamento della vernice.

Durante questa fase dev'essere assicurata una buona ventilazione dell'ambiente.

5.3.2 CAPPASPIRANTE E IMPIANTO DI VENTILAZIONE

Cappe aspiranti e impianti di ventilazione possono influire sul funzionamento della vostra stufa d'accumulo Tonwerk.

Durante il funzionamento assicuratevi sempre che vi sia sufficiente aria di alimentazione.

5.3.3 UTILIZZO NEI PERIODI DI TRANSIZIONE IN CONDIZIONI DIFFICILI

In caso di tempo umido e nebbioso, di temperatura esterna inferiore ai 15°C e nei periodi di transizione, è consigliabile accendere, prima del fuoco vero e proprio, un focherello iniziale. Questo serve a cacciare l'aria fredda e pesante nel comignolo e quindi a creare le condizioni termiche per un tiraggio ottimale dello stesso.

Tenete acceso il focherello iniziale con della carta fino al ripristino del tiraggio.

5.3.4 PREPARAZIONE DELL'ACCENSIONE

Tenete da parte legna da ardere spaccata sufficientemente piccola e ausili per l'accensione ecologici come dei legnetti. Prima dell'accensione, è consigliabile conservare per alcuni giorni la legna in un luogo caldo.



6. ACCENSIONE DELLA STUFA

Disponete i ciocchi nel focolare. Aggiungete un ausilio per l'accensione ecologico al centro e, sopra, due manciate di legna da ardere. Fate in modo che la stufa sia completamente piena di legna spaccata piccola, di una lunghezza di 33 cm. Qualora ci si fosse approvvigionati di diversi tipi di legna, ardetela mescolata.



Accendete il focherello iniziale e chiudete lo sportello. La combustione avviene dall'alto verso il basso.

ATTENZIONE:

La legna libera tutta la sua energia solo con un fuoco molto ardente; questa viene poi assorbita dalla pietra ad accumulato.

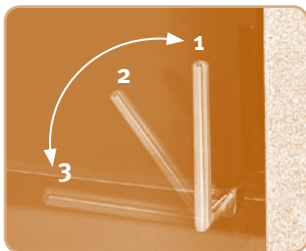

Assicuratevi che la maniglia dello sportello si trovi nella posizione  o posizione Combustione 45°: solo in questo modo è garantita una combustione più pulita ed efficace della legna.

La maniglia dello sportello è, allo stesso tempo, anche un regolatore dell'aria per la combustione.

1 Chiuso 2 Posizione Combustione 45° 3 Aperto

ATTENZIONE!

Durante l'intero processo di combustione mantenete la posizione Combustione 45°. La legna libera tutta la sua energia solo con un fuoco molto ardente; questa viene poi assorbita dalla pietra ad accumulato.



6.1 RIATTIZZARE IL FUOCO

Se desiderate continuare a godervi lo spettacolo delle fiamme, aggiungete ca. 2 ciocchi di legna fino a quando si siano venute a creare nuovamente sufficienti lingue di fuoco. I ciocchi aggiunti si accendono in pochi minuti e ardono dall'alto verso il basso.

Ogni processo di combustione è diverso: troverete presto il momento ottimale.



ATTENZIONE!

Aprite appena appena lo sportello, lentamente, in modo che la pressione nel focolare venga compensata. In questo modo si riduce il sollevamento della cenere volante. Se la combustione è avvenuta totalmente e le fiamme si sono estinte del tutto, posizionate la maniglia dello sportello in verticale verso l'alto, chiudendo in questo modo l'afflusso d'aria.

Si eviterà un raffreddamento troppo rapido dell'accumulatore termico, e la stufa d'accumulo Tonwerk rimarrà calda più a lungo.

7. PULIZIA E MANUTENZIONE DELLA STUFA

In caso di utilizzo regolare, svuotate la cenere 1 o 2 volte la settimana. Rimuovetela solo dopo il raffreddamento totale della stufa! Aspirate le superfici ruvide del rivestimento esterno con la bocchetta per imbottiti dell'aspirapolvere. Pulite le superfici lucide con un panno appena umido. La pietra per pulire inclusa serve per rimuovere lo sporco ostinato. Non utilizzate mai spazzole dure o detersivi chimici.

Per assicurare una funzione ottimale, il camino, il tubo della stufa e la stufa stessa devono essere puliti almeno una volta all'anno.

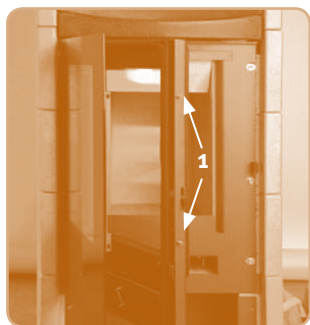

7.2 PULIZIA DEL VETRO

All'occorrenza pulite il lato interno del vetro con un panno umido e un po' di cenere. In caso di sporco ostinato ripetete la procedura o utilizzate un detergente speciale per i vetri del camino.

Qualora si fosse depositato dello sporco tra i due vetri, svitate le due viti (1), aprite i vetri e puliteli come descritto sopra. Richiudete i vetri e riavvitateli.

7.3 PULIZIA DEL TRONCHETTO DI SCARICO FUMI

Allentate il fermo (1) sullo schermo di metallo ed estraete la copertura del focolare.



Sollevate la lastra di copertura.

Allentate le viti (1) sulla lastra di metallo ed estraete il rivestimento del focolare.

TOPOLINO Allacciamento superiore

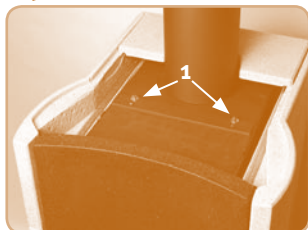

TOPOLINO Allacciamento inferiore



T-LOFT Allacciamento superiore

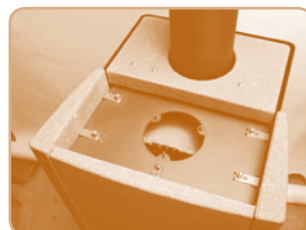

Pulite ora il tubo della stufa e il tronchetto di scarico fumi e rimuovete i residui con l'aspirapolvere. Riposizionate gli elementi nella posizione iniziale e riavvitate la lastra di metallo.

**VI AUGURIAMO ORE
PIACEVOLI CON LA
VOSTRA STUFA
D'ACCUMULO
TONWERK.**



8. QUALCHE TRUCCO

La legna non prende fuoco all'accensione; il fuoco si gonfia; il fuoco si spegne:

- portare la maniglia dello sportello in posizione 45°
- legna per l'accensione inadatta
- legna troppo umida
- ciocchi troppo spessi

Il focolare si copre notevolmente di fuliggine; notevole formazione di fuliggine sul vetro:

- assicurare il ricircolo dell'aria per la combustione
- quantità di legna troppo esigua
- legna umida o troppo spessa

Entra fumo nella stanza:

- controllare il tiraggio del camino, accendere un focherello iniziale
- assicurarsi che vi sia sufficiente afflusso d'aria

Altre domande? Rivolgetevi al vostro rivenditore specializzato.

9. GARANZIA

Per la vostra nuova stufa d'accumulo Tonwerk vi offriamo una garanzia di 5 anni. Il periodo di garanzia ha inizio il giorno della messa in funzione da parte del rivenditore specializzato.

Il diritto alla garanzia entra in vigore quando il prezzo d'acquisto della stufa è pagato conformemente al contratto e il certificato di garanzia è rispedito compilato in tutte le sue parti entro 30 giorni a Tonwerk Lausen AG.

Qualora una di queste condizioni non venisse rispettata, verrà applicata la garanzia minima di 6 mesi.

9.1 CONDIZIONI PER LA GARANZIA

Installazione professionale eseguita dal rivenditore specializzato

Utilizzo secondo le presenti istruzioni per l'uso

Nessun utilizzo a fuoco continuo

Nessun surriscaldamento

Manutenzione / pulizia regolari (una volta l'anno)

9.2 ESCLUSIONE DELLA GARANZIA

Pezzi usurabili come guarnizioni, griglia in ghisa, argilla refrattaria e vetro

Danni causati dal fumo e dalla fuliggine

Sfumatura del colore naturali o causate dalla miscela sul rivestimento esterno

Incrinature nel materiale resistente al fuoco (argilla refrattaria) che non influenzano la funzione sicura della stufa d'accumulo Tonwerk

Danni causati dal mancato rispetto delle istruzioni per l'uso

Danni coperti da assicurazione o da altro contratto

GARANTIEZERTIFIKAT

Wir gewähren für Ihren neuen Tonwerk Speicherofen eine Garantie von 5 Jahren. Die Garantielaufzeit beginnt mit dem Tag der Inbetriebnahme durch den Fachhändler. **Der Garantieanspruch tritt dann in Kraft, wenn der Kaufpreis für den Ofen vertragsgemäß entrichtet ist und das Garantiezertifikat vollständig ausgefüllt innerhalb 30 Tagen an die Tonwerk Lausen AG zurückgesendet wird.**

Wird eine dieser Bedingungen nicht erfüllt, so gilt die Mindestgarantie von 6 Monaten.

CERTIFICAT DE GARANTIE

Nous vous apportons une garantie de 5 ans pour votre poêle à accumulation neuf. La période de garantie commence à courir à partir de la date de mise en service par le distributeur spécialisé.

Votre prétention à la garantie entre en vigueur au moment où vous vous êtes acquitté du prix d'achat du poêle fixé par contrat, et si vous avez renvoyé dans un délai de 30 jours à la Tonwerk Lausen AG le certificat de garantie intégralement rempli.

Si l'une de ces conditions n'est pas respectée, on appliquera une garantie minimale de 6 mois.

WARRANTY CERTIFICATE

We grant a five year warranty for your new Tonwerk storage heating stove. The warranty period begins on the day the stove is installed and tested by the specialised dealer.

Warranty claims become valid when the purchase price for the stove has been paid in accordance with the agreement and the warranty certificate has been completed and returned within thirty days to Tonwerk Lausen AG.

If one of these conditions is not fulfilled the minimum warranty of six months applies.

CERTIFICATO DI GARANZIA

Per la vostra nuova stufa d'accumulo Tonwerk vi offriamo una garanzia di 5 anni. Il periodo di garanzia ha inizio il giorno della messa in funzione da parte del rivenditore specializzato.

Il diritto alla garanzia entra in vigore quando il prezzo d'acquisto della stufa è pagato conformemente al contratto e il certificato di garanzia è rispedito compilato in tutte le sue parti entro 30 giorni a Tonwerk Lausen AG.

Tonwerk Lausen ata, verrà applicata la garanzia minima di 6 mesi.



Tonwerk Lausen AG

Hauptstraße 74
CH-4415 Lausen

Telefon: +41 (0) 61 927 95 55

Fax: +41 (0) 61 927 95 58

info@twlag.ch

www.twlag.ch



TONWERK 
SPEICHERÖFEN
MADE IN SWITZERLAND